

TORX INSTRUCTIONS D'UTILISATION

TR-S2
TR-S2-O (avec éclairage)
TR-S2-R-O (avec éclairage et compatible avec la localisation de l'apex)



Merci d'avoir acheté le TORX.

Pour une utilisation sans risque et des performances optimales, lire ce manuel attentivement avant toute utilisation du TORX en faisant particulièrement attention aux avertissements et remarques. Gardez les instructions d'utilisation à portée de main afin de pouvoir le consulter rapidement.

* Chaque instrument (pièce à main droite, contre-angle, etc.) dispose de ses propres instructions d'utilisation. Veuillez à lire ces manuels et à suivre toutes les instructions et précautions avant d'utiliser les instruments.

Marques commerciales et marques déposées :

Certains noms de sociétés, produits, services, etc. utilisés dans ces instructions d'utilisation peuvent contenir des marques commerciales ou des marques déposées détenues par chacune des sociétés.

L'utilisateur (c.-à-d., l'établissement de santé, l'hôpital, la clinique, etc.) est chargé de surveiller l'utilisation et la maintenance des dispositifs médicaux.

Le TORX doit être utilisé exclusivement pour prodiguer des soins dentaires.

Les symboles et expressions suivantes indiquent le degré de danger et de dégâts pouvant résulter du non-respect des instructions liées à leur utilisation :

⚠ AVERTISSEMENT Alerte l'utilisateur du risque de blessure grave ou de décès du patient, d'avarie ou de destruction complète de l'instrument ou de tout autre bien de valeur, et d'incendie.

⚠ ATTENTION Ceci avertit l'utilisateur du risque de blessures légères ou modérées du patient.



Ceci attire l'attention de l'utilisateur sur des points importants concernant le fonctionnement ou le risque de détérioration de l'instrument.

Pour accéder aux informations relatives à la garantie, scannez le QR code suivant et consultez notre site Web.

**En cas d'accident**

Si un accident survient, cet instrument ne doit pas être utilisé tant qu'un technicien qualifié et formé autorisé par le fabricant n'a pas effectué les réparations.

Pour les clients qui utilisent cet appareil au sein de l'Union européenne :

En cas d'accident grave en lien avec l'appareil, signalez-le à une autorité compétente de votre pays, ainsi qu'au fabricant par l'intermédiaire de votre distributeur régional. Reportez-vous aux réglementations nationales applicables pour connaître les procédures détaillées.

Normes et procédures pour la mise au rebut des dispositifs médicaux

Le dentiste ou le médecin responsable du traitement du patient doit s'assurer que le dispositif médical, les explants, les aiguilles ou le matériel chirurgical ne sont pas contaminés par des substances potentiellement infectieuses d'origine humaine, puis les faire éliminer par un établissement de soins de santé ou un agent agréé et qualifié pour traiter les déchets industriels standard et les déchets industriels nécessitant un traitement particulier.



Les pièces métalliques de l'appareil sont éliminées comme de la ferraille. Les matériaux synthétiques, les composants électriques et les cartes de circuits imprimés sont éliminés en tant que déchets électriques. Les matériaux doivent être éliminés conformément aux réglementations nationales en vigueur. Consultez pour cela des entreprises spécialisées dans l'élimination des déchets. Veuillez vous renseigner auprès de l'administration locale sur les entreprises d'élimination locales.

**Instructions d'utilisation au format électronique**

Les données électroniques (document PDF) des instructions d'utilisation sont disponibles. Scannez le QR code suivant et consultez notre site Web.

Pour visualiser les documents PDF, vous aurez besoin du logiciel gratuit Adobe Acrobat Reader distribué par Adobe Inc. Téléchargez la dernière version sur le site d'Adobe. Les documents PDF peuvent ne pas s'afficher correctement avec les versions précédentes.

**Utilisation prévue****■ Objet**

Entraîne l'instrument électriquement afin de couper ou polir les dents, les prothèses dentaires, les couronnes, etc.

■ Profil de l'utilisateur

- a) Qualification : Personnes légalement qualifiées comme les dentistes (peut différer selon les pays).
b) Formation et connaissances : Dispose de connaissances de base en matière de contrôle sanitaire, ce qui comprend les soins dentaires et les infections croisées.
c) Langue : anglais et langue locale.
d) Expérience : Personne ayant de l'expérience dans l'utilisation de micromoteur dentaire. Aucune formation particulière n'est requise, excepté dans les cas où cela est demandé par les réglementations légales du pays ou de la région concernée.

■ Population de patients

- Âge : Enfant ou adulte (dont personnes âgées)
Poids : Sans objet
Nationalité : Sans objet
Sexe : Sans objet
État : Personne consciente et mentalement alerte. (Toute personne capable de rester immobile pendant le traitement.)
État de santé : L'appareil n'est pas conçu pour être utilisé avec les patients portant un stimulateur cardiaque ou un DAI (défibrillateur automatique implantable).

■ Environnement

Ce dispositif est utilisé dans les cliniques dentaires générales et les hôpitaux (établissements de santé professionnels), et l'environnement suivant est supposé :

- Environnement non stérile
- Éclairage normal de la pièce
- Environnement bruyant où le son émis par cet appareil est audible

Environnements de fonctionnement

Température	+10 °C à +35 °C
Humidité	30 à 80 % (sans condensation)
Pression atmosphérique	70 à 106 kPa

Environnements de transport et de stockage

Température	-10 °C à +70 °C
Humidité	10 à 85 % (sans condensation)
Pression atmosphérique	70 à 106 kPa

- * N'exposez pas le dispositif à la lumière directe du soleil pendant une période prolongée.
- * Si le dispositif n'a pas été utilisé pendant un certain temps, assurez-vous qu'il fonctionne correctement avant de le réutiliser
- * Si l'appareil ne va pas être utilisé pendant une période prolongée, il convient de l'entreposer dans un lieu sec et propre après les procédures de retraitement.

■ Indications médicales

Polissage et forage des dents et des prothèses. Concernant les indications médicales susmentionnées, cet appareil applique une force motrice de rotation aux instruments connectés (contre-angle, etc.) et contrôle la direction de rotation.

■ Contre-indications, avertissements et remarques**Courant auxiliaire du patient (lorsqu'il est lié au Root ZX mini U et au TORQTECH CA-10RC-ENDO)**

Root ZX mini U localise l'apex de la racine en envoyant un courant auxiliaire à travers le patient via l'électrode de cet appareil et le TORQTECH CA-10RC-ENDO.

N'utilisez donc pas cet appareil sur les patients qui portent un stimulateur cardiaque ou un défibrillateur.

Effets indésirables

Il n'existe aucun effet indésirable connu résultant du traitement du tissu mou ou dur.

■ Durée de vie utile prévue

La durée de vie utile de TORX est de 7 ans à partir de la date d'installation, à condition qu'il soit inspecté et entretenu régulièrement et correctement.

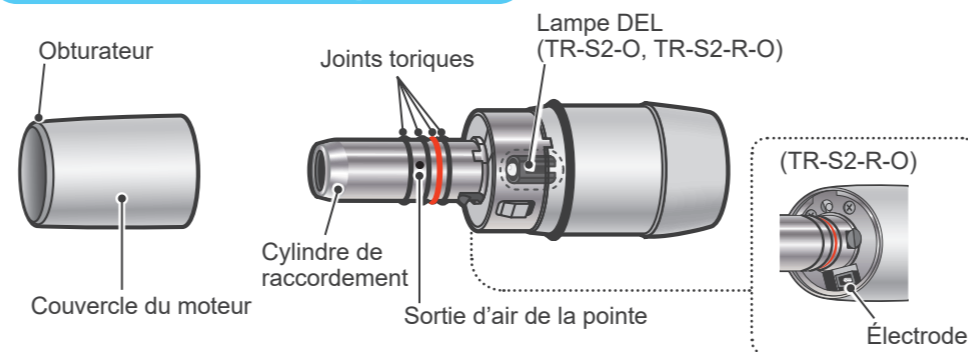
Identification des pièces**Spécifications techniques**

* Les spécifications peuvent changer sans préavis en raison de l'évolution du produit.

Nom commun	Moteur électrique dentaire		
Type	TR-S2	TR-S2-O	TR-S2-R-O
Compatibilité de la localisation de l'apex	NON		OUI
Éclairage	S/O	DEL	
Niveau de protection contre les chocs électriques	Pièce appliquée de type B		
Pièce en contact	Micromoteur		
Tension d'entrée nominale	CC 40 V (2MOPP pour l'alimentation secteur)		
Volume de pulvérisation d'eau	50 ml/min ou plus à une pression d'entrée de 0,2 MPa		
Volume d'air de la pointe	6,0 NL/min ou plus à une pression d'entrée de 0,38 MPa		
Volume d'air de refroidissement	6,0 NL/min ou plus à une pression d'entrée de 0,38 MPa		
Couple	3,0 N cm		
Vitesse de rotation	100 ± 40 à 40 000 ± 2 000 tr/min		
Schéma de connexion	Conforme à la norme ISO 3964		
Pièces à main connectables	Conforme à la norme ISO 14457		
Dimensions	Environ 65 mm		
Diamètre	Environ 22 mm		
Poids	Env. 65 g		

* Le TORX est conforme à la norme internationale correspondant aux perturbations électromagnétiques (PEM). Reportez-vous aux informations techniques fournies pour le TORX.

Accessoires joints

Ensemble de joints toriques

Réf. 5812385
(1 rouge, 3 noirs)

**Entretien et contacts**

La réparation et le service après-vente du TORX sont assurés par :

- les techniciens des filiales de J. MORITA partout dans le monde,
- les techniciens employés par les distributeurs autorisés de J. MORITA et formés spécialement par J. MORITA,
- les techniciens indépendants spécialement formés et autorisés par J. MORITA.

* Pour obtenir des services de réparation ou autres, contactez votre distributeur local ou J. MORITA OFFICE.

Development and Manufacturing
J. MORITA MFG. CORP.
 680 Higashihama Minami-cho,
 Fushimi-ku, Kyoto 612-8533, Japan
 T +81. (0)75. 611 2141, F +81. (0)75. 622 4595
Morita Global Website www.morita.com

Distribution
J. MORITA CORP.
 3-33-18 Tarumi-cho, Suita-shi, Osaka 564-8650, Japan
 T +81. (0)6. 6380 1521, F +81. (0)6. 6380 0585
J. MORITA USA, INC.
 9 Mason, Irvine CA 92618, USA
 T +1. 949. 581 9600, F +1. 949. 581 8811
J. MORITA EUROPE GMBH
 Justus-von-Liebig-Strasse 27b, 63128 Dietzenbach, Germany
 T +49. (0)6074. 836 0, F +49. (0)6074. 836 299
MORITA DENTAL ASIA PTE. LTD.
 150 Kampong Ampat #06-01A KA Centre, Singapore 368324
 T +65. 6779. 4795, F +65. 6777. 2279
J. MORITA CORP. AUSTRALIA & NEW ZEALAND
 Suite 2.05, 247 Coward Street, Mascot NSW 2020, Australia
 T +61. (0)2. 9667 3555, F +61. (0)2. 9667 3577

EU Authorized Representative under the European Directive 93/42/EEC

Medical Technology Promedt Consulting GmbH
 Ernst-Heckel-Strasse 7, 66386 St. Ingbert, Germany
 T +49. 6894 581020, F +49. 6894 581021

The authority granted to the authorized representative, Medical Technology Promedt Consulting GmbH, by J. MORITA MFG. CORP. is solely limited to the work of the authorized representative with the requirements of the European Directive 93/42/EEC for product registration and incident report.

J. MORITA CORP. MIDDLE EAST
 4 Tag Al Roasaa, Apartment 902, Saba Pacha 21311 Alexandria, Egypt
 T +20. (0)3. 58 222 94, F +20. (0)3. 58 222 96

J. MORITA CORP. INDIA
 Filix Office No.908, L.B.S. Marg, Opp. Asian Paints,
 Bhandup (West), Mumbai 400078, India
 T +91-82-8666-7482

J. MORITA MFG. CORP. INDONESIA
 28F, DBS Bank Tower, Jl. Prof. Dr. Satrio Kav. 3-5, Jakarta 12940, Indonesia
 T +62-21-2988-8332, F + 62-21-2988-8201

SIAMDENT CO., LTD.
 71/10 Moo 5 T. Tharkham A, Bangpakong Chachuengsao 24130 Thailand
 T +66 (0) 3857 3042, F +66 (0) 3857 3043 www.siamdent.com

Utilisation

Interdictions

⚠️ INTERDICTION

- N'utilisez pas le TORX sur les patients qui portent un stimulateur cardiaque ou un défibrillateur.
- N'utilisez pas les appareils de transmission sans fil énumérés ci-dessous dans la zone d'examen :
 - Terminaux mobiles et appareils intelligents
 - Appareils de transmission sans fil comme radio amateur, talkie-walkie, émetteur-récepteur.
 - Appareils de téléphonie cellulaire (PHS).
 - Routeurs pour systèmes de téléappel internes, réseaux locaux sans fil, téléphones analogiques et autres appareils électriques sans fil.
- Le TORX pourrait être négativement affecté par le rayonnement électromagnétique produit par les scalpels électriques, les dispositifs d'éclairage ou autres utilisés à proximité.

Précautions

⚠️ AVERTISSEMENT

- Aucune modification du TORX n'est autorisée.
- N'effectuez pas de maintenance lors de l'utilisation du TORX pendant le traitement d'un patient.
- Après utilisation sur chaque patient, afin d'éviter les infections, assurez-vous de réaliser rapidement les procédures de retraitement de la pièce à main.  **Retraitement**
- Portez toujours un équipement de protection individuelle (EPI), comme des lunettes de protection, des gants, un masque, etc. lors de l'utilisation de cette pièce à main.
- Pour utiliser la fonction de localisation de l'apex, raccordez le CA-10RC-ENDO (pièce de ralentissement à main endodontique contre-angle pour le TORQTECH) conçu par J. MORITA MFG. CORP. au TR-S2-R-O. La fonction de localisation de l'apex ne fonctionnera pas si le CA-10RC-ENDO est raccordé au TR-S2 ou au TR-S2-O. (Pour utiliser la fonction de localisation de l'apex, reportez-vous aux instructions d'utilisation de votre unité de soin dentaire et au TORQTECH CA-10RC-ENDO.)
- Avant d'utiliser la fonction de localisation de l'apex, touchez la lime fixée au CA-10RC-ENDO avec la contre-électrode sur le cordon de la sonde connecté à l'unité de soin dentaire, et assurez-vous que toutes les barres de l'indicateur de la localisation de l'apex sur l'unité de soin s'allument sans exception.
- Avant toute utilisation, faites fonctionner l'instrument en dehors de la cavité buccale du patient pour vous assurer qu'il tourne à la bonne vitesse et dans le bon sens et qu'il ne produit pas de bruit anormal.
- Ne déplacez pas la pièce à main à l'intérieur et à l'extérieur de la cavité buccale du patient pendant son fonctionnement.
- Ne raccordez ni ne retirez jamais une pièce à main alors que le micromoteur fonctionne. Le patient pourrait se faire mal ou le micromoteur ou la pièce à main être endommagés.
- Ne dirigez pas la DEL vers les yeux. Cela pourrait endommager la vue.
- Arrêtez l'utilisation immédiatement si vous sentez que le micromoteur ou la pièce à main sont chauds.
- N'utilisez pas l'instrument en cas de raréfaction ou d'absence d'air de refroidissement. Dans le cas contraire, le micromoteur ou la pièce à main pourrait chauffer considérablement. (Le CA-10RC-ENDO ne pulvérise ni eau ni air.)
- Si la pièce à main est utilisée sans pulvérisation d'eau, la zone de traitement risque de chauffer et de brûler. (Le CA-10RC-ENDO ne pulvérise ni eau ni air.)
- Si le mandrin d'une pièce à main droite est ouvert, le micromoteur se verrouille. Si vous continuez à utiliser l'instrument dans ces conditions, la pièce à main et le micromoteur chaufferont considérablement. Cela pourrait brûler le patient et l'utilisateur ou endommager le micromoteur.
- Si une pièce à main usée est utilisée, le micromoteur ou la pièce à main ou les deux peuvent surchauffer et brûler le patient et l'utilisateur.
- Si le micromoteur ne fonctionne plus, faites-le inspecter et réparer. Dans le cas contraire, si vous essayez de le faire fonctionner en maintenant la pédale enfoncée, le micromoteur pourrait surchauffer et brûler l'utilisateur.

⚠️ ATTENTION

- Effectuez toujours une inspection avant utilisation de la pièce à main.  **1 Avant utilisation**
- Si le micromoteur est utilisé sans interruption pendant un long moment, il risque de chauffer suffisamment pour causer une brûlure légère. Arrêtez l'utilisation immédiatement et attendez que le micromoteur refroidisse.

- Ne tirez pas le couvercle du moteur vers l'extrémité du tuyau principal pendant que le micromoteur fonctionne. La pièce à main pourrait se détacher.
- Ne tirez pas trop brusquement sur le tuyau principal. Vous risqueriez de rompre un fil ou de créer un court-circuit.

1 Avant utilisation

* Veillez à réaliser le retraitement des pièces respectives avant la première utilisation.

Retraitement

Avant d'utiliser le dispositif, vérifiez systématiquement les éléments suivants.

- Assurez-vous que les pièces à main (pièce à main droite, contre-angle, etc.) peuvent être mises en place et retirées correctement. Mettez-les en place et retirez-les 3 fois chacune.
 - Raccordez la pièce à main au micromoteur, puis faites fonctionner le micromoteur et tirez sur la pièce à main en exerçant une force normale. Vérifiez que la pièce à main ne se détache pas.
 - * Ne fixez pas de fraise ou de pointe sur la pièce à main.
 - * Activez l'air de l'embout et désactivez le vaporisateur à eau.
 - Vérifiez que les pièces à main tiennent fermement les outils de ponçage.
 - Retirez les pièces à main et faites fonctionner le micromoteur seul à 40 000 tr/min. Veillez à ce qu'il ne produise pas de bruit anormal. Assurez-vous que l'air de refroidissement sort du cylindre de raccordement et que de l'air s'échappe de la pointe.
 - * Désactivez le vaporisateur d'eau pour cette opération.
 - Retirez les pièces à main et faites tourner le micromoteur seul à 40 000 tr/min pendant 3 minutes pour voir s'il chauffe.
 - * Activez l'air de l'embout et désactivez le vaporisateur à eau.
- Raccordez ensuite une pièce à main (à l'exception du CA-10RC-ENDO) au micromoteur et assurez-vous que tout fonctionne normalement.
- * Activez l'air de l'embout et le vaporisateur à eau pour cette opération.
- Raccordez une pièce à main (à l'exception du CA-10RC-ENDO) au micromoteur et faites tourner le moteur à 40 000 tr/min. Assurez-vous également qu'elle fonctionne sans à-coups ni bruit anormal et dans la direction souhaitée, que l'eau pulvérisée sort sous la forme d'une fine brume, qu'il n'y a pas de fuite d'eau provenant des joints du micromoteur et que la DEL s'allume correctement.
- Vérifiez que l'anneau de raccordement du tuyau n'est pas desserré sur le micromoteur.
- Localisation de l'apex avec le TR-S2-R-O**
Touchez la lime fixée au CA-10RC-ENDO avec la contre-électrode sur le cordon de sonde connecté à l'unité de soin dentaire, et assurez-vous que toutes les barres de l'indicateur de localisation de l'apex sur l'unité de soin s'allument sans exception.

Si vous constatez des anomalies, cessez immédiatement d'utiliser le micromoteur et contactez votre revendeur local ou J. MORITA OFFICE pour le faire réparer.

3 Raccordement de la pièce à main

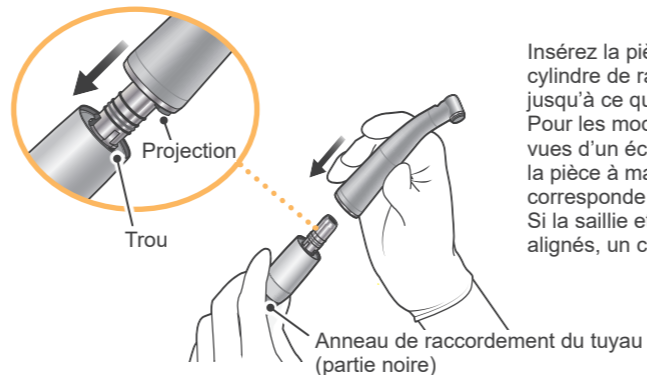

Insérez la pièce à main directement sur le cylindre de raccordement du micromoteur jusqu'à ce qu'elle s'enclenche fermement. Pour les modèles de pièces à main pourvus d'un éclairage, tournez légèrement la pièce à main de façon à ce que la saillie corresponde à l'orifice du micromoteur. Si la saillie et l'orifice sont parfaitement alignés, un clic sonore se fait entendre.

⚠️ AVERTISSEMENT

- Avant d'utiliser la pièce à main, tenez l'anneau de raccordement du tuyau et tirez légèrement sur la pièce à main pour vous assurer qu'elle est bien raccordée au micromoteur.
- Attendez l'arrêt complet du micromoteur avant de raccorder ou de retirer la pièce à main.

⚠️ ATTENTION

- Tenez toujours l'anneau de raccordement du tuyau lorsque vous raccordez une pièce à main. Si vous tenez le couvercle du moteur, la pièce à main peut ne pas se verrouiller correctement.

- Si l'insertion/le retrait de la pièce à main devient difficile, appliquez une petite quantité d'LS OIL ou de MORITA MULTI SPRAY sur les joints toriques du cylindre de raccordement du micromoteur. Essayez l'excédent d'huile sur les joints toriques.
- Assurez-vous que le mandrin de la pièce à main droite est fermé avant de la raccorder au micromoteur.
- Retirez toujours les pièces à main après utilisation et en fin de journée afin d'éviter que l'huile d'entretien ne pénètre dans le micromoteur et ne l'endommage.

2 Raccordement du micromoteur

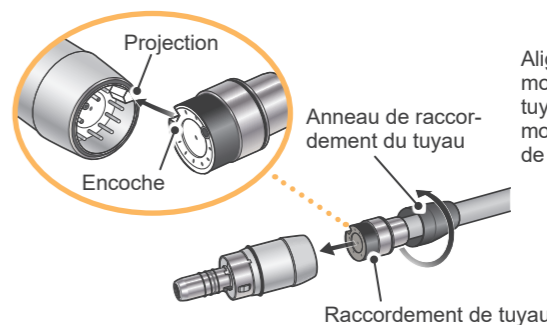

Alignez la saillie sur le raccord du micromoteur avec l'encoche sur le raccord du tuyau et faites glisser le tuyau sur le micromoteur. Ensuite, serrez fermement l'anneau de raccordement du tuyau.

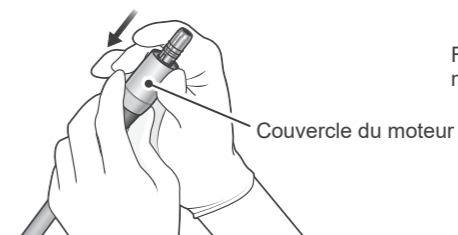

Faites glisser le couvercle du moteur sur le micromoteur.

⚠️ ATTENTION

- Après avoir raccordé le micromoteur au raccord du tuyau, vérifiez que l'anneau de raccordement du tuyau est bien resserré. Dans le cas contraire, il risquerait de se détacher pendant l'utilisation ou de l'eau ou de l'air pourrait fuir.

- Vérifiez qu'il n'y a pas de saleté sur le raccordement du tuyau principal. Cela pourrait provoquer un dysfonctionnement.
- Manipulez le micromoteur avec prudence. Veillez à ne pas le laisser tomber ni le cogner. Cela pourrait déformer le couvercle du moteur ou nuire à son fonctionnement.

4 Déconnexion de la pièce à main

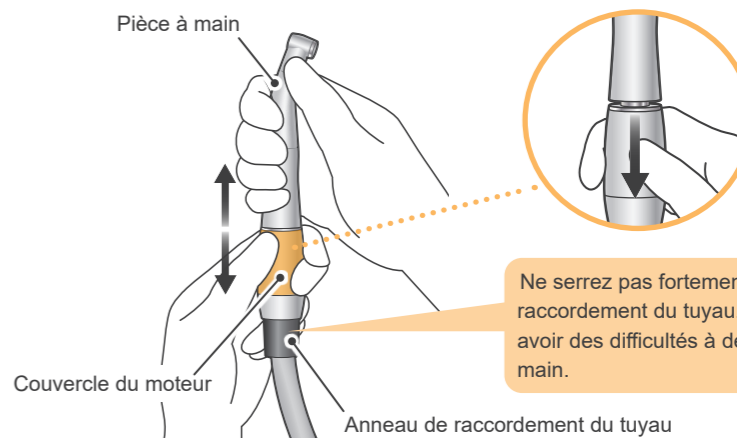

Ne serrez pas fortement l'anneau de raccordement du tuyau. Vous pourriez avoir des difficultés à détacher la pièce à main.

Tenez fermement le couvercle du moteur et retirez la pièce à main en tirant dessus. (La série TORX dispose d'un mécanisme coulissant au niveau du couvercle du moteur pour déconnecter la pièce à main.)

Retraitement

Il y a deux façons de réaliser un retraitement selon les éléments.

- Pièces à stériliser
- Pièces à désinfecter

⚠️ AVERTISSEMENT

- Après utilisation sur chaque patient, afin d'éviter la propagation des infections, assurez-vous de réaliser les procédures de retraitement.
- Veillez à éviter toute infection croisée lors du retraitement.
- Toujours porter un équipement de protection individuelle (EPI) comme des lunettes de protection, des gants, un masque, etc. quand vous les procédures de retraitement.

⚠️ ATTENTION

- Quand vous réalisez des procédures de retraitement, éteignez toujours l'unité de soin dentaire et assurez-vous que le dispositif ne va pas s'allumer.

- ❗ Après utilisation, réalisez rapidement un retraitement. Si vous laissez du sang sur les pièces, il sera difficile à enlever.
- ❗ Veillez à retirer la pièce à main après le retraitement.

■ Préparation

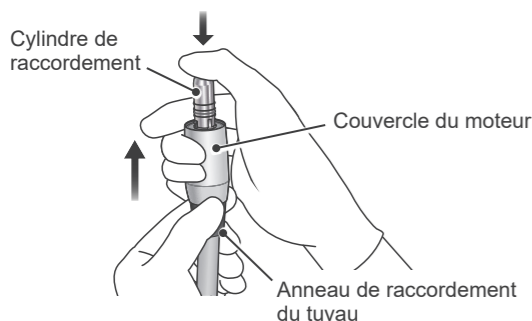

Tout en maintenant l'anneau de raccordement du tuyau, saisissez le couvercle du moteur et appuyez sur le cylindre de raccordement avec le pouce pour faire glisser le couvercle hors du micromoteur.

- ❗ Ne tenez pas le tuyau principal lorsque vous tirez sur le couvercle du moteur pour l'enlever. Vous risqueriez de rompre un fil ou de créer un court-circuit.

■ Après le retraitement

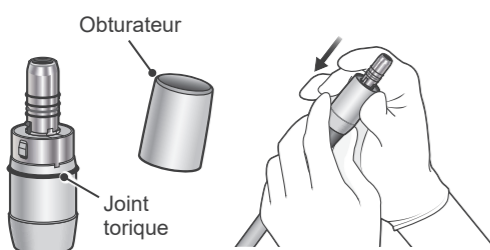

Appliquez une petite quantité d'LS OIL ou de MORITA MULTI SPRAY sur le joint torique et l'obturateur du couvercle du moteur, puis faites glisser le couvercle du moteur sur le micromoteur.

⚠️ ATTENTION

- Ne faites jamais tourner le micromoteur sans son couvercle.

- ❗ Si vous n'appliquez pas d'huile sur le couvercle, il sera difficile de le mettre en place. Essayez l'excédent d'huile sur les joints toriques et à l'intérieur du couvercle du moteur.

Pièces à stériliser

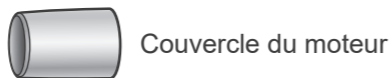

Couvercle du moteur

* Assurez-vous d'effectuer rapidement les procédures de retraitement après utilisation avec chaque patient en suivant les procédures 1 4.

1 Avant le traitement

Cela doit être réalisé après utilisation sur chaque patient.



Nettoyez les pièces avec un morceau de gaze ou un tissu en microfibre (p. ex., Toraysee for CE - tissu d'entretien du matériel et des instruments médicaux) humidifié avec de l'eau du robinet pour éliminer les contaminants visibles.



Vous pouvez également nettoyer les pièces à l'eau courante à l'aide d'une brosse souple pour éliminer les contaminants visibles.

- ❗ N'utilisez aucun produit chimique qui pourrait faire coaguler les protéines avant le nettoyage.
- ❗ Si une substance médicale utilisée pour le traitement adhère sur la pièce, éliminez-la à l'eau du robinet.
- ❗ Ne nettoyez pas les pièces avec un appareil de nettoyage à ultrasons.

3 Emballage



Placez le couvercle du moteur dans un sachet de stérilisation.

- ❗ Utilisez des sachets de stérilisation conformes à la norme ISO 11607.
- ❗ Ne pas utiliser de sachets de stérilisation contenant des ingrédients adhésifs hydrosolubles tels que le PVA (alcool polyvinylique). Remarque : même les sachets de stérilisation conformes à la norme ISO 11607 peuvent contenir du PVA.

2 Nettoyage & désinfection



Conditions recommandées pour les laveurs-désinfecteurs

Nom de l'unité	Miele G7881
Mode	Vario TD
Détergent (concentration)	neodisher MediClean (0,3 % à 0,5 %)
Solution de rinçage (concentration)	neodisher MediKlar (0,03% à 0,05%)

* Après le nettoyage, les pièces peuvent présenter des taches ou des points blancs. Utiliser un neutralisant uniquement s'il y a des taches ou des points blancs.

Placez le couvercle du moteur dans le panier de nettoyage des pièces.

Sélectionnez le mode laveur-désinfecteur, comme indiqué dans le tableau ci-dessus, et lancez le processus.

Une fois le processus de nettoyage terminé, assurez-vous que le couvercle du moteur est nettoyé en profondeur.

Expulsez l'humidité résiduelle à la surface ou à l'intérieur du couvercle du moteur avec de l'air comprimé.

4 Stérilisation



Réglages recommandés pour l'autoclave

Pays : États-Unis

Type de stérilisation	Température	Durée	Durée de séchage après stérilisation
Gravité	+132 °C	15 minutes	15 minutes
	+121 °C	30 minutes	

Pays : Autre que les États-Unis

Type de stérilisation	Température	Durée	Durée de séchage après stérilisation
Élimination dynamique de l'air	+134 °C	3 minutes	10 minutes
	+134 °C	5 minutes	
Gravité	+134 °C	6 minutes minimum	10 minutes minimum
	+121 °C	60 minutes minimum	

Autoclaver les pièces qui passent à l'autoclave. Après l'autoclavage, entreposez les pièces dans un endroit sec et propre.

⚠️ AVERTISSEMENT

- S'il reste de l'humidité à l'intérieur du couvercle du moteur après le nettoyage, cela risque de provoquer une corrosion ou une mauvaise stérilisation. De plus, l'eau restante risque de sortir durant l'utilisation des pièces. Après le nettoyage, utiliser une seringue ou de l'air comprimé pour éliminer l'humidité résiduelle.

- ❗ Veillez à retirer les contaminants visibles avant cette étape. **1 Avant le traitement**
- ❗ Veillez à utiliser des laveurs-désinfecteurs conformes à la norme ISO 15883-1 (qui doivent obtenir des valeurs de désinfection d'au moins $A_0 = 3\ 000$).
- ❗ Si l'eau est dure dans votre région, utilisez de l'eau déminéralisée (eau à ions échangés).
- ❗ Pour plus de détails sur la manipulation de détergents et de neutralisants, leur concentration, la qualité de l'eau ainsi que les paniers de nettoyage des pièces, consultez les instructions d'utilisation fournies avec le laveur-désinfecteur.
- ❗ Des méthodes ou des solutions de nettoyage inadaptées pourraient endommager le couvercle du moteur.
- ❗ N'utilisez pas de produits chimiques fortement acides ou alcalins, qui pourraient entraîner une corrosion des pièces métalliques.
- ❗ Une fois le processus de nettoyage terminé, expulsez l'humidité résiduelle à l'intérieur du couvercle du moteur avec de l'air comprimé.
- ❗ Ne laissez pas le couvercle du moteur à l'intérieur du laveur-désinfecteur. Cela pourrait provoquer une corrosion ou un dysfonctionnement des pièces.
- ❗ La surface du couvercle du moteur pourrait être rayée ou usée durant le processus de nettoyage, du fait du contact avec le panier de nettoyage des pièces ou entre les pièces. Remplacez au besoin les pièces selon le degré d'éraflure et d'usure.
- ❗ Ne nettoyez pas le micromoteur.
- ❗ Ne faites pas tomber et ne cognez pas le couvercle du moteur. Cela pourrait le déformer. En cas de déformation, une fente pourrait se créer entre le couvercle et la pièce à main et provoquer une fuite de lumière ou de l'air de refroidissement.

⚠️ AVERTISSEMENT

- Afin d'empêcher la propagation d'infections, les pièces doivent être passées à l'autoclave après le traitement de chaque patient.

⚠️ ATTENTION

- Les pièces sont extrêmement chaudes immédiatement après leur passage à l'autoclave. Attendez qu'elles refroidissent avant de les toucher.
- ❗ Ne stérilisez pas les pièces avec une méthode autre que l'autoclavage.
- ❗ Si les solutions chimiques ou les débris de matière étrangère ne sont pas entièrement éliminés, l'autoclavage risque d'endommager ou de décolorer la pièce. Nettoyez et désinfectez soigneusement les pièces avant de les passer à l'autoclave.
- ❗ Les températures de stérilisation et de séchage ne doivent jamais dépasser 135 °C. Si la température est réglée à plus de 135 °C, cela peut causer un dysfonctionnement ou tacher les pièces.
- ❗ Aucun composant autre que le couvercle du moteur ne peut passer à l'autoclave.
- ❗ Une fois le processus de nettoyage terminé, ne laissez pas le couvercle du moteur dans l'autoclave.

Pièces à désinfecter

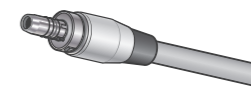

Micromoteur et tuyau principal

* Assurez-vous d'effectuer rapidement les procédures de retraitement après utilisation avec chaque patient en suivant les procédures 1 2.

1 Avant le traitement

Cela doit être réalisé après utilisation sur chaque patient.

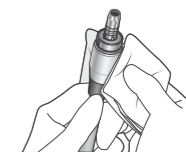

Nettoyez les pièces avec un morceau de gaze ou un tissu en microfibre (p. ex., Toraysee for CE - tissu d'entretien du matériel et des instruments médicaux) humidifié avec de l'eau du robinet pour éliminer les contaminants visibles. Essayez ensuite l'humidité avec un tissu doux.

⚠️ ATTENTION

- Après la lubrification de la pièce à main, veillez à bien retirer l'excédent d'huile. L'infiltration d'huile dans le micromoteur pourrait entraîner un dysfonctionnement. De plus, il peut en résulter une surchauffe du micromoteur provoquant une brûlure à basse température.
- 👉 Reportez-vous aux instructions d'utilisation des pièces à main pour savoir comment essuyer l'excès d'huile.

- ❗ N'utilisez aucun produit chimique qui pourrait faire coaguler les protéines avant le nettoyage.
- ❗ Si un agent médical ou adhésif utilisé pour le traitement s'est collé à la pièce, éliminez-le immédiatement avec un morceau de gaze ou un tissu en microfibre (p. ex., Toraysee for CE - tissu d'entretien du matériel et des instruments médicaux) humidifié avec de l'eau du robinet.
- ❗ Ne nettoyez pas les pièces avec un appareil de nettoyage à ultrasons.
- ❗ Ne mouillez pas les contacts électriques.

2 Nettoyage & désinfection

Nettoyez la surface des pièces avec des désinfectants approuvés par J. MORITA MFG. CORP.

Désinfectants approuvés par J. MORITA MFG. CORP.







Désinfectant	Pays
Éthanol (à 70-80 %)	États-Unis
Opti-Cide3 (lingettes)	
FD333 forte (lingettes)	Autre que les États-Unis

- ❗ Vérifiez qu'il n'y a pas d'humidité et de contamination quand vous essuyez les pièces.
- ❗ Prenez garde à ne pas tirer sur le tuyau principal quand vous le nettoyez. Le câble pourrait se casser.
- ❗ Veillez à lubrifier les joints toriques après le nettoyage de la surface du cylindre de raccordement et des joints toriques. L'absence de lubrifiant endommagerait les joints toriques. Le couvercle du moteur serait alors difficile à enlever et de l'air ou de l'eau pourrait fuir.
- ❗ N'utilisez pas d'autres désinfectants que ceux spécifiés par J. MORITA MFG. CORP.
- ❗ Pour de plus amples renseignements sur la manipulation des désinfectants, consultez les instructions d'utilisation fournies avec chaque désinfectant.
- ❗ Si vous appliquez une trop grande quantité de désinfectant sur la gaze ou le tissu en microfibre, celui-ci s'infiltrera dans la pièce, provoquant un dysfonctionnement.
- ❗ N'immergez pas les pièces et ne les essuyez pas avec l'un des produits suivants : eau fonctionnelle (eau électrolysée acide, solution fortement alcaline et eau ozonisée), substances médicales (glutaral, etc.) ou tout autre type spécial d'eau ou de liquides de nettoyage du commerce. Ces liquides peuvent provoquer une corrosion des parties métalliques ou l'adhérence de la substance médicale résiduelle sur les pièces.
- ❗ Ne nettoyez et n'immergez jamais les pièces dans des produits chimiques tels que le formocrésol (FC) et l'hypochlorite de sodium. Ils endommageraient les pièces en métal et en plastique. Essayez immédiatement tout produit chimique renversé accidentellement sur les pièces.

Dépannage

Si le TORX semble pas fonctionner correctement, passer d'abord en revue les éléments décrits ci-dessous. Avant l'inspection et le réglage, vérifiez que l'interrupteur principal de l'appareil, tel que l'unité de soin dentaire à laquelle la pièce à main est raccordée, est allumé et que les valves d'air et d'eau sont ouvertes.

* Pour bénéficier de services de réparation ou autres, contacter votre distributeur local ou J. MORITA OFFICE.

Problème	Vérifications	Mesures à prendre
Le micro-moteur ne fonctionne pas.	Vérifiez le raccord du tuyau principal du micromoteur.	Vérifiez le raccord du micromoteur.  2 Raccordement du micromoteur
	Retirez la pièce à main du micromoteur et appuyez sur la commande au pied. Le micromoteur fonctionne-t-il ?	Si le micromoteur démarre, la pièce à main doit être inspectée et réparée. Si le micromoteur ne fonctionne toujours pas, vérifiez le point (1).
	(1) Enfoncez la commande au pied et pliez ou tordez légèrement le tuyau principal à proximité de l'anneau de raccordement du tuyau. Le micromoteur fonctionne-t-il ?	Si le micromoteur fonctionne de temps à autre, cela signifie que le câblage à l'intérieur du tuyau principal est défectueux. Faites inspecter et réparer le tuyau principal. Si le micromoteur ne fonctionne pas du tout, faites inspecter et réparer le micromoteur et l'unité de soin dentaire.
Aucune eau n'est émise.	Vérifiez que l'interrupteur d'eau de la pièce à main de l'unité de soin dentaire est allumé. Vérifiez que le bouton de réglage du vaporisateur de l'unité de soin dentaire est en position ouvert.	Mettez l'interrupteur d'eau de la pièce à main de l'unité de soin dentaire sur la position marche. Mettez le bouton de réglage du vaporisateur de l'unité de soin dentaire en position ouvert.
	Retirez la pièce à main du micromoteur et appuyez sur la commande au pied. Est-ce que de l'eau sort du joint du moteur ?	Si oui, vérifiez les points (2) et (3). Rebranchez ensuite la pièce à main et vérifiez que de l'eau sort de la pièce à main. Si l'eau ne sort pas, faites inspecter et réparer la pièce à main. Si l'eau ne sort pas du micromoteur, vérifiez le point (4).
	2 Vérifiez que les joints toriques du cylindre de raccordement sont correctement installés.	Si vous constatez que les joints toriques sont endommagés ou usés, remplacez-les.  Remplacement des joints toriques
	(3) Vérifiez que le ou les orifices de vaporisation ne sont pas bouchés.	Nettoyez les buses à air et à eau de la pièce à main.
	(4) Détachez le micromoteur du raccordement du tuyau et appuyez sur la commande au pied. L'eau sort-elle du tuyau principal ?	Si oui, faites inspecter et réparez le micromoteur. Sinon, faites inspecter et réparer le tuyau principal et l'unité de soin dentaire.
Le CA-10RC-ENDO (modèle à ralentissement pour l'endodontie) est-il raccordé ?	Le CA-10RC-ENDO ne possède pas de fonction de pulvérisation d'eau.	
Fuite d'eau	Vérifiez le raccord du tuyau du micromoteur et de la pièce à main.	Vérifiez le raccord du micromoteur et de la pièce à main.  2 Raccordement du micromoteur  3 Raccordement de la pièce à main
	Les joints toriques du cylindre de raccordement sont-ils usés ou endommagés ?	Remplacez la totalité des joints toriques du cylindre de raccordement.  Remplacement des joints toriques
La DEL ne fonctionne pas.	Vérifiez que la lumière de la pièce à main de l'unité de soin dentaire est allumée.	Allumez la lumière de la pièce à main de l'unité de soin dentaire.
	Vérifiez le raccord de la pièce à main.	Vérifiez le raccord de la pièce à main.  3 Raccordement de la pièce à main
	Le micromoteur dispose-t-il d'une lampe DEL ?	Utilisez un micromoteur équipé d'une lampe DEL.
	La pièce à main est-elle équipée d'une lumière ?	Raccordez la pièce à main équipée d'une lumière.
	Vérifiez que la lampe DEL n'est pas grillée.	Remplacez la lampe DEL.  Remplacement de la lampe DEL Si cela ne fonctionne pas, faites inspecter ou réparer l'unité de soin dentaire.
Le CA-10RC-ENDO est-il raccordé ?	Le CA-10RC-ENDO ne possède pas de fonction d'éclairage.	

Pièces de rechange

- * Remplacez les pièces, si besoin, selon le degré d'usure et la durée d'utilisation.
- * Commandez les pièces auprès de votre distributeur local ou de J. MORITA OFFICE.
- * Veillez à n'utiliser que des pièces d'origine fabriquées par J. MORITA MFG. CORP.

Remplacement des joints toriques

Consommables

Ensemble de joints toriques

Réf. 5812385
(1 rouge, 3 noirs)



* Les joints toriques du cylindre de raccordement s'usent au fil du temps, ce qui entraîne des fuites d'air et d'eau. Remplacez les quatre joints toriques en même temps. Assurez-vous que le joint torique rouge est mis en place au bon endroit.

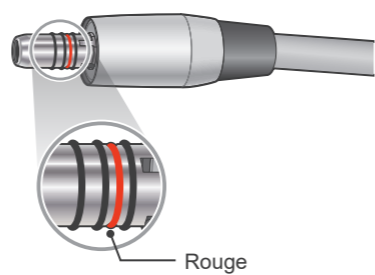

Retirez les joints toriques à l'aide de brucelles ou d'un outil similaire, et installez les pièces de rechange. Assurez-vous que le joint torique rouge est placé au bon endroit.

Une fois le remplacement effectué, appliquez une petite quantité d' LS OIL ou de MORITA MULTI SPRAY sur les joints toriques. Essayez l'excédent d'huile sur les joints toriques.

- 1 Utilisez exclusivement des joints toriques spécifiquement conçus pour être utilisés avec le dispositif.
- 1 Si le joint torique rouge n'est pas au bon endroit, de l'air ou de l'eau pourrait s'échapper.

Remplacement de la lampe DEL

Consommables

Lampe DEL

Réf. 5011575



* Remplacez la lampe DEL lorsqu'elle cesse de fonctionner.

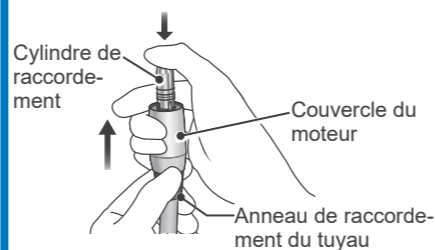

Tout en maintenant l'anneau de raccordement du tuyau, saisissez le couvercle du moteur et appuyez sur le cylindre de raccordement avec le pouce pour faire glisser le couvercle hors du micromoteur.

- 1 Ne tirez pas sur le couvercle du moteur lorsque vous tenez le tuyau principal. Vous risqueriez de rompre un fil ou de créer un court-circuit.

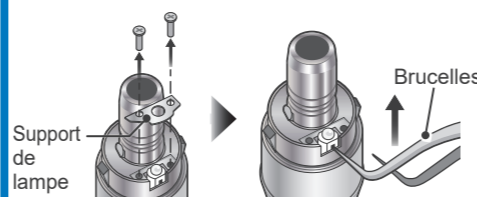

Dévissez les 2 vis et retirez le support de lampe. Insérez l'extrémité des brucelles dans la rainure de la lampe DEL et tirez dans le sens indiqué par la flèche sur l'illustration.

Insérez les bornes de la lampe DEL dans la prise et mettez-la en place.

Fixez le support de lampe avec 2 vis. Faites glisser le couvercle du moteur sur le micromoteur.



Inspection régulière



























- * L'inspection régulière est généralement considérée comme un devoir et une obligation de l'utilisateur, mais, si, pour une raison quelconque, l'utilisateur est incapable de remplir cette obligation, il peut faire appel à un personnel de maintenance agréé. Pour plus d'informations, contactez votre distributeur local ou J. MORITA OFFICE.
- * Le TORX doit être inspecté tous les 3 mois conformément aux consignes d'inspection régulière ci-après.
- * Pour bénéficier de services de réparation ou autres, contactez votre distributeur local ou J. MORITA OFFICE.
- * J. MORITA MFG. CORP. fournira des pièces de rechange et sera en mesure de réparer le produit pendant une période de 10 ans après la date de fin de production du produit. Les pièces de rechange et le service d'entretien seront disponibles pendant toute cette période.
- * Si le dispositif n'a pas été utilisé pendant un certain temps, l'utilisateur doit effectuer une inspection régulière.

Éléments d'inspection régulière

Élément d'inspection	Vérification
1 Raccordement du micromoteur	Vérifiez que l'anneau de raccordement du tuyau n'est pas desserré sur le micromoteur.
2 Raccord de la pièce à main	Branchez une pièce à main et faites tourner le moteur. Ensuite, tirez sur la pièce à main en appliquant une force similaire à celle appliquée pendant le traitement afin de vous assurer que la pièce à main ne se retire pas. Répétez cette opération trois fois.
3 Rotation et vaporisateur du micromoteur	Faites tourner le micromoteur à vitesse maximale sans pièce à main et vérifiez les éléments suivants. <ol style="list-style-type: none"> 1. La rotation est facile et il n'y a aucun bruit anormal. 2. L'air de refroidissement sort du cylindre de raccordement.
	Connectez une pièce à main et faites tourner le micromoteur à vitesse maximale pour vérifier les éléments suivants. <ol style="list-style-type: none"> 1. La rotation est facile et il n'y a aucun bruit anormal. La pulvérisation est fine et brumeuse. 2. Il n'y a aucune fuite d'air ou d'eau au niveau de la pièce à main ou des raccordements du tuyau principal. 3. La lampe DEL s'allume. (Seulement pour les modèles équipés d'une fonction d'éclairage.)
4 Surchauffe	Faites tourner le micromoteur sans connecter une pièce à vitesse maximale pendant 3 minutes et vérifiez qu'il ne chauffe pas trop. Branchez une pièce à main au micromoteur et vérifiez qu'il ne chauffe pas trop.

Symbole

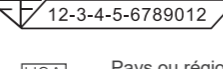
* Certains symboles peuvent ne pas être utilisés

 0197	Marquage CE (0197) En conformité avec la directive européenne 93/42/CEE.		Représentant européen autorisé conformément à la directive européenne 93/42/CEE		Unique device identifier (identifiant unique de l'appareil)
	Marquage CE En conformité avec la directive européenne 2011/65/UE.				Numéro de série
	Représentant autorisé en Suisse		Medical device (appareil médical)		GS1 DataMatrix
	Se reporter aux instructions d'utilisation		Marquage de la directive DEEE		Pièce appliquée de type B
	Autoclavable jusqu'à +135°C		Limitation de l'humidité		Compatible avec les laveurs-désinfecteurs
	Limite de température		Fragile		Limitation de la pression atmosphérique
	Protéger de la pluie		Date de fabrication		Haut
	Importateur		Distributeur		Fabricant
	Unité d'emballage		Numéro de référence du modèle et/ou du type		Consultez les instructions d'utilisation
	12-3-4-5-6789012	Numéro d'enregistrement d'un dispositif médical en Thaïlande (Le numéro d'échantillon à 12 chiffres n'est indiqué qu'à des fins de démonstration.)			
	(Exemples) Pays ou région (Noms des pays: Conformément à l'ISO 3166-1, codes alpha-3 et à la réglementation européenne pour l'UE.) La description figurant à côté du code est une indication conforme aux réglementations, valable uniquement dans le pays ou la région concernés.				