



* Bitte lesen Sie vor dem Gebrauch des Tri Auto ZX2+ die beiliegende Bedienungsanleitung.
* Tragen Sie bei der Durchführung der Aufbereitung stets geeignete Handschuhe.

EO Endo.
Optimized.

Vor der Verwendung

Montage der Bauteile

Schritt 1

Winkelstück anschließen

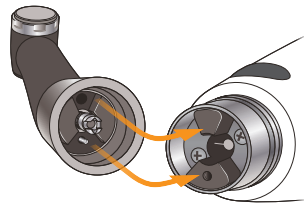

Schritt 2

Handstückhülle aufziehen

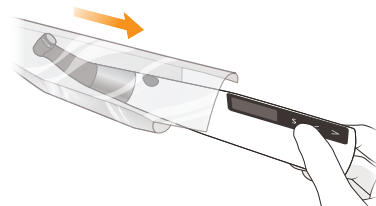

Schritt 3

Messkabel anschließen

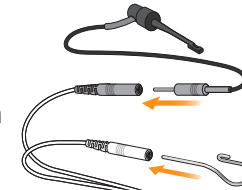
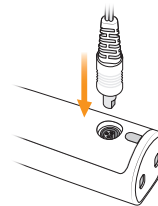

⚠ VORSICHT

Achten Sie darauf, die Schleimhautelektrode (Haken) am weißen Messkabelanschluss anzuschließen.

Schritt 4

Feile aufsetzen

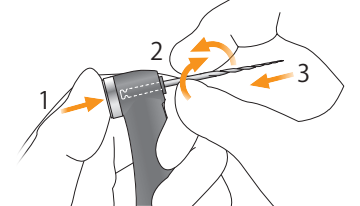

Funktionsprüfung

Schritt 1

Apex-Lokalisierungsfunktion

Schalten Sie das Instrument ein. Berühren Sie die Schleimhautelektrode (Haken) mit der Feile und der Klemme am Ende des Feilenhalters und prüfen Sie, ob alle Anzegebalken auf der LCD-Anzeige aufleuchten.

⚠ WARNUNG

Falls nicht alle Anzegebalken aufleuchten, verwenden Sie das Instrument nicht weiter und lassen Sie es von Fachpersonal reparieren.

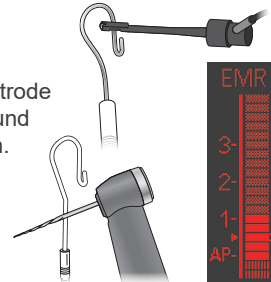

Schritt 2

Motordrehung

Wählen Sie „m2“ (OGP2-Modus) aus. Drücken Sie den Netzschalter und vergewissern Sie sich, dass der Motor rund läuft.

! Wenn sich der Motor nicht richtig dreht oder abnormale Geräusche oder Vibrationen auftreten, stellen Sie den Betrieb des Geräts sofort ein und wenden Sie sich an Ihren Händler oder das J. MORITA OFFICE.

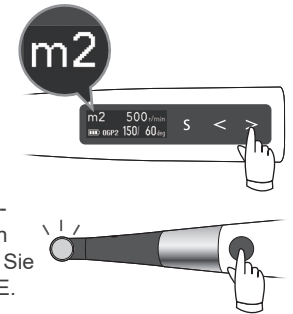

Ein- und Ausschalten

On (ein)



Off (aus)

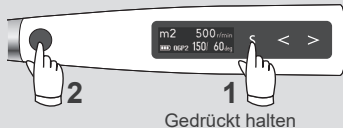

Kalibrierung

(Vor dem ersten Gebrauch nach Erwerb, nach dem Austausch des Winkelstücks, falls die OTR-Funktion unkontrolliert ausgelöst wird usw.)

Schließen Sie das Winkelstück an. Halten Sie die linke Einstelltaste (<) bei ausgeschaltetem Instrument gedrückt und drücken dann den Netzschalter.

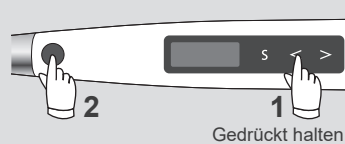

Drücken Sie die rechte Einstelltaste (>), um die Kalibrierung zu starten. Nach der Kalibrierung kehrt das Instrument automatisch zur Standby-Anzeige zurück.



Prüfung mit Prüfdummy

(einmal wöchentlich)

Schalten Sie den Strom ein. Schließen Sie den Prüfdummy an. Prüfen Sie den Zählerstand.

• Wenn die Anzegebalken im Bereich von zwei Balken um 1 aufleuchten: Normal

• Wenn zwei Balken der Anzeige über oder unter der Zahl 1 leuchten: Verwenden Sie das Instrument nicht weiter, sondern lassen Sie es von Fachpersonal reparieren.

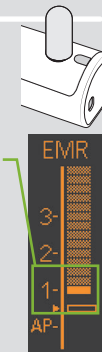

Anzeigeeinstellungen

Die folgenden Einstellungen können je nach Präferenz des Benutzers geändert werden.

☞ Siehe die beiliegende Gebrauchsanweisung, „Weitere Funktionen des Handstücks“.

Dominante Hand



EMR-Anzeigerichtung

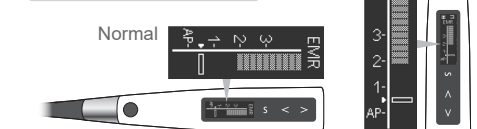

Wiederaufbereitung – nach jedem Gebrauch

Nach dem Gebrauch

Schritt 1
Ausschalten

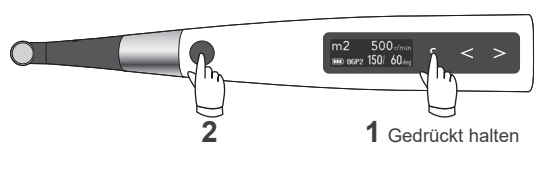

Schritt 2
Feile entnehmen

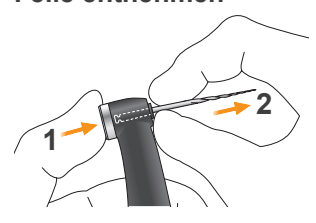

Schritt 3
Entfernen Sie die Handstückhülle

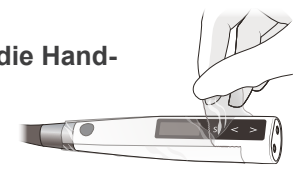

⚠️ WARNUNG
Die Handstückhülle niemals wiederverwenden.

Schritt 4
Aufladen des Akkus

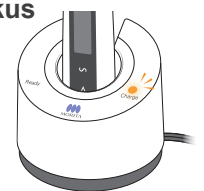

Sterilisation

Teile für die Sterilisation

- a. Feilenhalter
- b. Schleimhauetelektrode
- c. Langer Feilenhalter
- d. Winkelstück
- e. Handstückhalter*
- f. Externe Feilenelektrode (mit Kappe)*

Schritt 1
Vorbehandlung



Schritt 2
Reinigung & Desinfektion

Betriebsbedingungen für Reinigungs- und Desinfektionsgeräte

Gerätebezeichnung	Miele G7881
Modus	Vario TD (Reinigungszeit: 5 Minuten)
Reinigungsmittel (Konzentration)	neodisher MediClean (0,3% bis 0,5%)
Spülung (Konzentration)	neodisher MediKlar (0,03% bis 0,05%)

Schritt 3
Schmieren (gilt nur für das Winkelstück)

Schmieren Sie das Winkelstück mit dem LS OIL. Wischen Sie überschüssiges Öl vom Winkelstück ab.



Bringen Sie 5 Tropfen des LS OIL auf und warten Sie 10 Minuten.

1 Tropfen 1 Tropfen

Schritt 4
Verpacken



Schritt 5
Sterilisation

Empfehlung:
Land: USA.

Sterilisatortyp	Temperatur	Zeit (Minuten)	Trocknungszeit nach Sterilisation (Minuten)
Schwerkraft	+132 °C	15	15
	+121 °C	30	

Land: Anders als USA.

Dynamische Luftentfernung	+134 °C	3	10
		5	
Schwerkraft	+134 °C	min. 6	10
	+121 °C	min. 60	

Desinfektion

Teile für die Desinfektion

- g. Motorhandstück
- h. Messkabel
- i. Akkuladegerät
- j. Führungswerkzeug
- k. Prüfdummy

Schritt 1
Vorbehandlung



Schritt 2
Reinigung & Desinfektion

Von J. MORITA MFG. CORP. freigegebene Desinfektionsmittel

Desinfektionsmittel	Land
Ethanol (70 bis 80 Vol.-%)	USA.
Opti-Cide3 (Wischtücher)	
FD366 sensitive (Wischtücher)	Anders als USA.

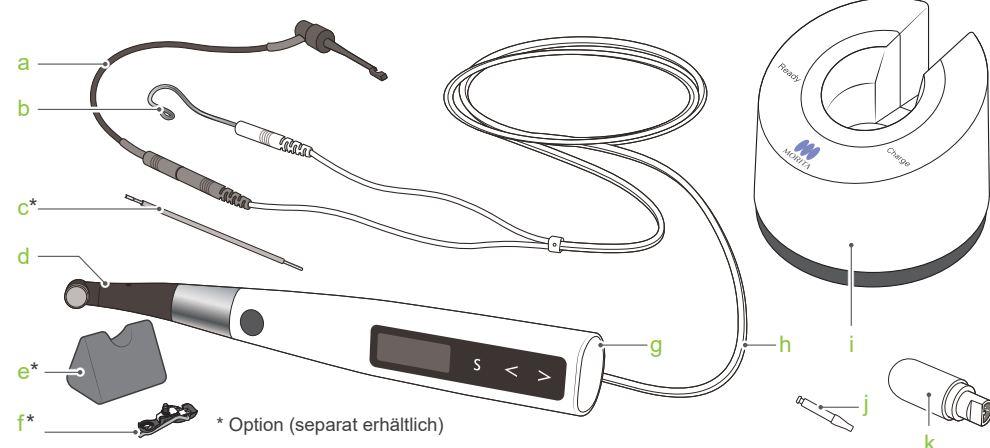

* Option (separat erhältlich)

Warenzeichen und eingetragene Warenzeichen: Teile der in dieser Bedienungsanleitung verwendeten Namen von Unternehmen, Produkten, Dienstleistungen usw. können entweder Marken oder eingetragene Warenzeichen, die Eigentum der jeweiligen Unternehmen sind, enthalten.