



Kullanımdan Önce

Bileşen Montajı

Adım 1

Ters Açılı Başlığı Bağlama

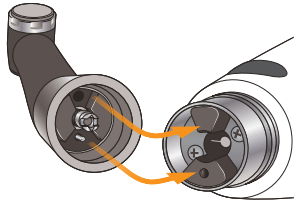

Adım 2

HP Koruyucu Manşonu Takma

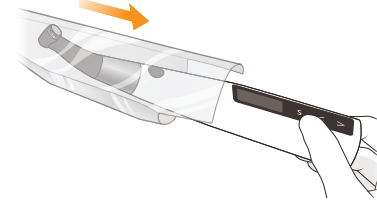

Adım 3

Prob Kablosunu Bağlama

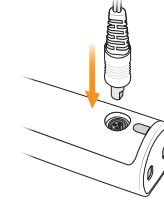

⚠ DİKKAT

Dudak klipsinin (kanca) beyaz prob konektörüne bağlandığından emin olun.

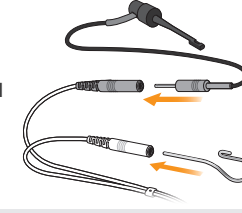

Adım 4

Eğeyi Takma

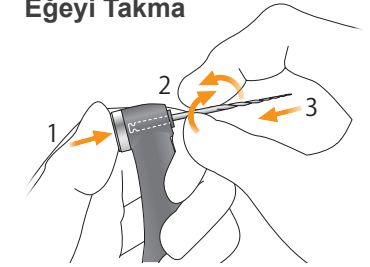

İşlev Kontrolü

Adım 1

Apeks Konum Bulma İşlevi

Gücü açın. Dudak klipsine (kanca) eğe ve eğe tutucunun ucundaki klips ile dokununuz ve LCD ekranındaki ölçer üzerindeki tüm göstergeler çubukların yandığından emin olun.

⚠ UYARI

Tüm göstergeler çubukları yanmazsa hemen cihazı kullanmayı durdurup onarım için uzmanlardan yardım alın.

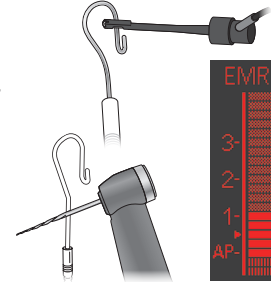

Adım 2

Motorun Dönmesi

"m2" (OGP2 modu) öğesini seçin. Ana şaltelere basın ve motorun düzgün çalıştığından emin olun.

⚠ Motor düzgün dönmüyorsa veya anormal gürültüler ya da titreşimler varsa cihazı kullanmayı hemen bırakın ve yerel satıcınızla veya J. MORITA OFFICE ile iletişime geçin.

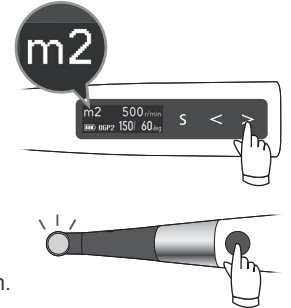

Güçü Açma/Kapatma

Açık



Kapalı



Kalibrasyon

(Satın aldıktan sonra ilk kullanımdan önce, ters açılı başlığı değiştirdikten sonra, düzensiz olarak veya rasgele OTR eylemi tetiklenirse vb.)

Ters açılı başlığı bağlayın. Cihaz kapalıyken Sol-Ayar düğmesini (<) basılı tutun ve ardından Ana şaltelere basın.

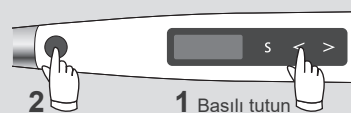

Kalibrasyonu başlatmak için Sağ-Ayar düğmesine (>) basın. Kalibrasyondan sonra cihaz otomatik olarak Bekleme ekranına döner.



Test Cihazı ile Kontrol (haftada bir)

Gücü açın. Test cihazını bağlayın. Ölçer okumasını kontrol edin.

• Ölçer, 1 numaralı çubuğun iki çubuğu arasında yanarsa: Normal

• Ölçer, 1 numaralı çubuktan iki çubuğa kadar daha fazla veya az yanarsa: Hemen cihazı kullanmayı durdurup onarım için uzmanlardan yardım alın.

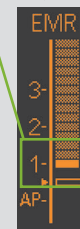
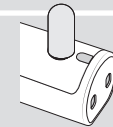

Ekran Ayarları

Kullanıcının tercihiyle bağlı olarak aşağıdaki ayarlar değiştirilebilir.

Eşlik eden Kullanım Kılavuzu, "Diğer Anguldurva İşlevleri" bölümüne bakın.

Hakim EI



EMR Ekranı Yönü

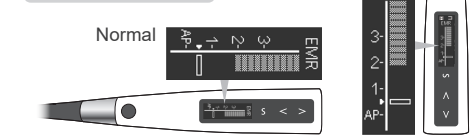

Yeniden işleme – her kullanımdan sonra

Kullanımdan Sonra

Adım 1
Gücü Kapatma

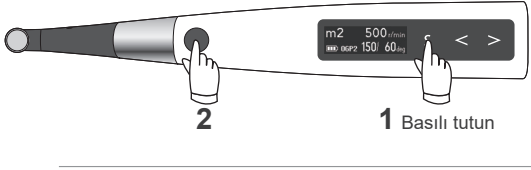

2 1 Basılı tutun

Adım 2
Eğeyi Çıkarma



1 2

Adım 3
HP Koruyucu Manşonu Çıkarma



UYARI
HP koruyucu manşonu asla tekrar kullanmayın.

Adım 4
Pili Şarj Etme



Sterilizasyon

Sterilize Edilecek Parçalar

- a. Eğe Tutucu
- b. Dudak Klipsi
- c. Uzun Eğe Tutucu
- d. Ters Açılı Başlık
- e. Anguldurva Tutucusu*
- f. Harici Eğe Elektrodu (kapaklı)*

Adım 1
Tedavi öncesi

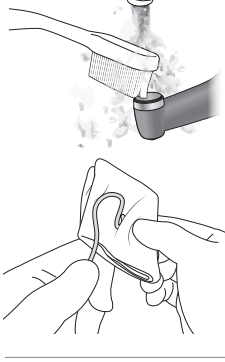

Adım 2
Temizlik ve Dezenfeksiyon
Yıkayıcı Dezenfektörler için Çalıştırma Koşulları

Ünitenin Adı	Miele G7881
Mod	Vario TD (temizleme süresi: 5 dakika)
Deterjan (konsantrasyon)	neodisher MediClean (%0,3 ila %0,5)
Durulama (konsantrasyon)	neodisher MediKlar (%0,03 ila %0,05)

Adım 3
Yağlama
(yalnızca ters açılı başlık için)
Ters açılı başlığı LS OIL ile yağlayın. Ters açılı başlıkta görünen fazla yağı silin.



Buraya 5 damla LS OIL damlatın ve 10 dakika bekleyin.

1 Damla 1 Damla

Adım 4
Paketleme



Adım 5
Sterilizasyon
Öneri:
Ülke: ABD

Sterilizatör tipi	Sıcaklık	Süre (dakika)	Sterilizasyondan sonra kurutma süresi (dakika)
Yer çekimi	+132 °C	15	15
	+121 °C	30	

Ülke: ABD dışında

Dinamik Hava Giderme	Sıcaklık	Süre (dakika)	Sterilizasyondan sonra kurutma süresi (dakika)
Yer çekimi	+134 °C	3	10
	+121 °C	5	
Yer çekimi	+134 °C	min. 6	10
	+121 °C	min. 60	

Dezenfeksiyon

Dezenfekte Edilecek Parçalar

- g. Motor Anguldurva
- h. Prob Kablosu
- i. PİL Şarj Cihazı
- j. Kılavuz Çubuğu
- k. Test Cihazı

Adım 1
Tedavi öncesi



Adım 2
Temizlik ve Dezenfeksiyon
J. MORITA MFG. CORP.
Onaylı Dezenfektanlar

Dezenfektan	Ülke
Etanol (70 vol% ila 80 vol%)	ABD
Opti-Cide3 (mendil)	
FD366 sensitive (mendil)	ABD dışında

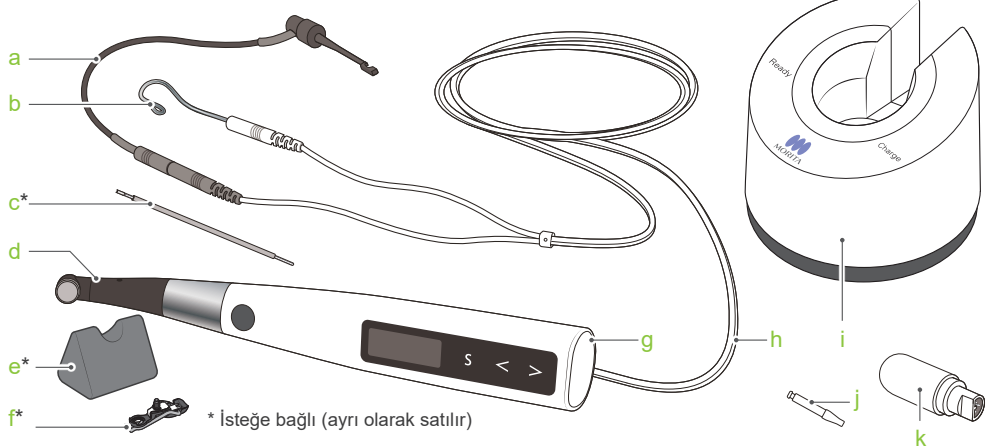

a b c* d e* f* g h i j k

* İsteğe bağlı (ayrı olarak satılır)

Ticari Markalar ve Tescilli Ticari Markalar: Bu kullanım kılavuzunda geçen şirket adları, ürünler, hizmetler vb.'nin bazı bölümleri her bir şirkete ait ticari markalar veya tescilli ticari markalar içerebilir.